



HIGHBAY lamper fra LITE i Iscenter Nord Frederikshavn



HIGHBAY

LITE-BL-HB200

Belysning er altafgørende -
specielt i områder med konstant produktivitet

Installationer i lofthøje bygninger eller på steder, hvor det er svært at komme til, er ofte dyre at udskifte.

Hvis lyskilderne har længere levetid og bevarer samme lysstyrke i hele sin levetid reduceres vedligeholdelsesudgifterne væsentligt.

LITE har blandt andet LED-lyskilder samt lampeerstatninger til kviksølv og natrium lampebelysning i

produktions- og lagerhaller.

Der er markante besparelser i det samlede elforbrug ved at investere i disse løsninger.

Med vores LED belysning sikre du også et konstant lys uden flimren.

Dette er med til at øge sikkerheden for medarbejderne og ikke mindst øge arbejdsbetingelserne.



Lighting the future



HIGHBAY

LITE-BL-HB200

Industrilampen , Highbay, i 200W til erstatning af 400W Kviksølv/Natrium pære.

Kan leveres med 120°/90°/45° reflektor.

TEKNISKE SPECIFIKATIONER

Produkt nr.:	LITE-BL-HB200
Armaturl type:	Highbay
Watt:	200W
Netspænding:	85-285V
Netfrekvens:	50/60Hz
IP klasse:	IP65
Brændtid:	50.000h
Dæmpbar:	Ja
Armaturl farve:	Sort/grå
Power faktor:	PF>0.95 (min)
Omgivelses temperatur:	-20~ 55°C
Standardvinkel:	120°/90°/45°

LYSTEKNISKE DATA

Total lysstrøm:	18.000 lm
Ra værdi:	85
Lyskilde farve:	3000-4500K

CERTIFICERINGER

CE mærket	Ja
TÜV	Ja
UL certificering	Ja
RoHS	Ja
Garantier	5 år



Lighting the future

TEKNISKE SPECIFIKATIONER

Mål:

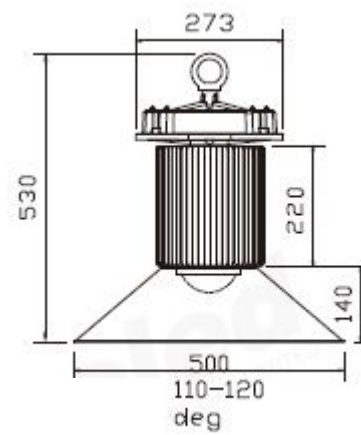
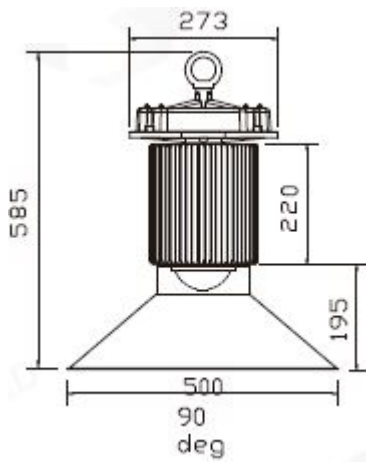
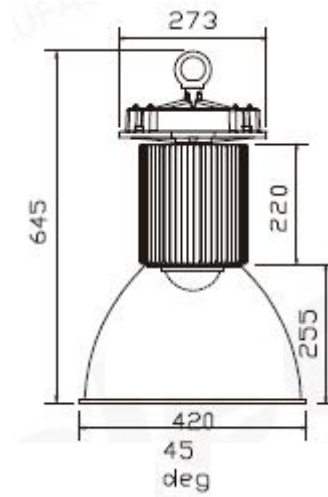
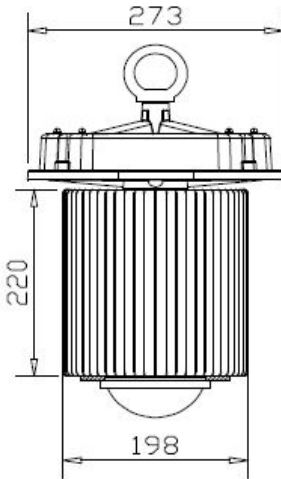

TEKNISKE SPECIFIKATIONER

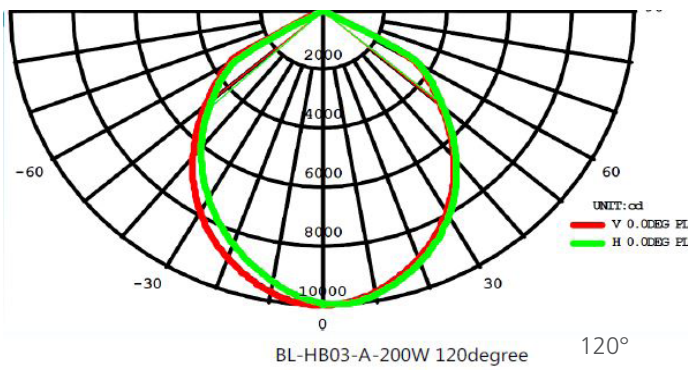
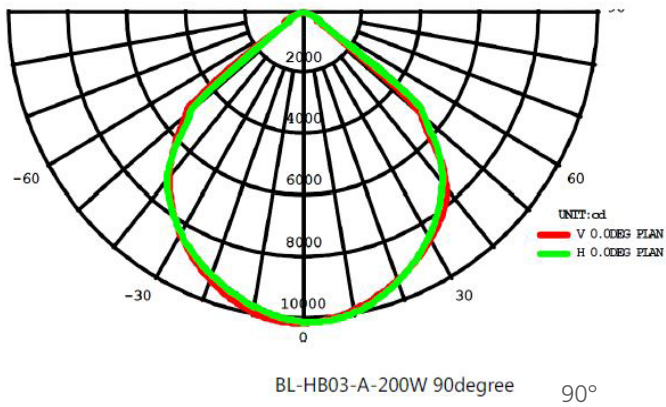
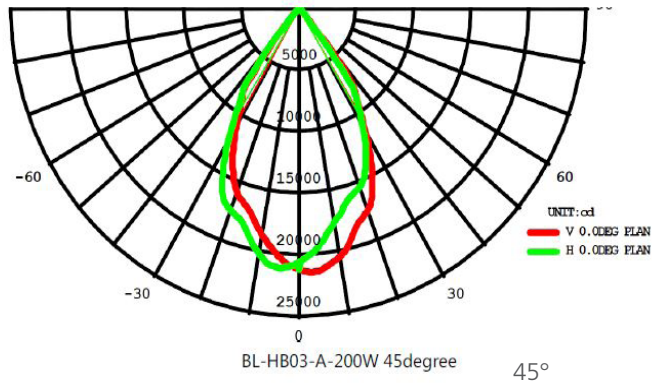

TEKNISKE SPECIFIKATIONER

Lumen maintenance

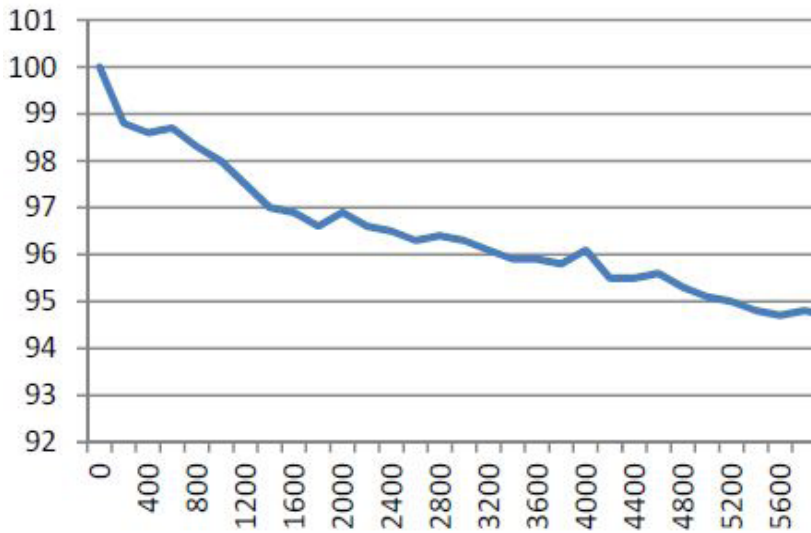

Temperatur

